

SISTEMA DE BATCHEO

WEIGH BATCHING SYSTEMS

MODELO: REE21

El sistema de batcheo por pesaje de **RODERICK** es rápido, preciso y esvelto ya que puede alimentarse por medio de big bag contando con un software de 50 recetas y 17 descargadores



MATERIALES Y DISEÑO A LA MEDIDA

Nuestros equipos se diseñan y fabrican según los requerimientos del cliente.

SISTEMA DE BATCHEO

ESPECIFICACIONES DEL EQUIPO



DESCARGADORES

Contamos con descargadores con cabina para sujetar la válvula del BIG BAG sin que haya derrame de producto.

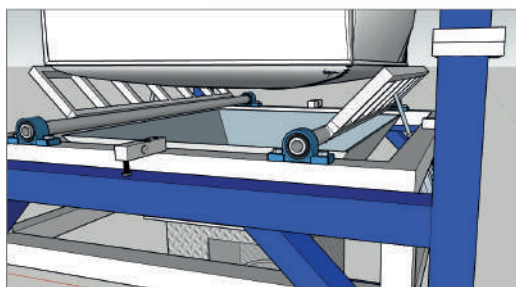
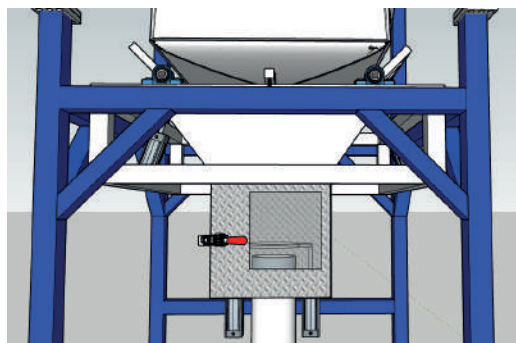
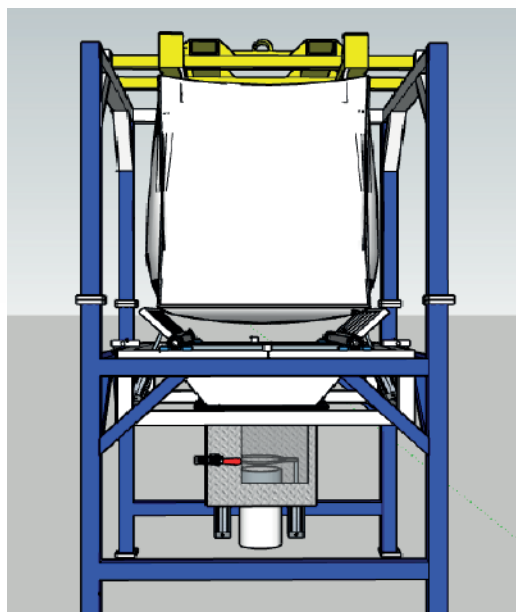

¡CONTAMOS CON EQUIPO DEMO!

Tenemos un ShowRoom en Monterrey, NL. listo para pruebas a medida.



LIC. RODRIGO AMOR C.
DIRECTOR GENERAL



81 1806 6969 PERSONAL
81 2639 7554 OFICINA



GERENCIA@RODERICK.COM.MX
CORREO ELECTRÓNICO